

HONDA

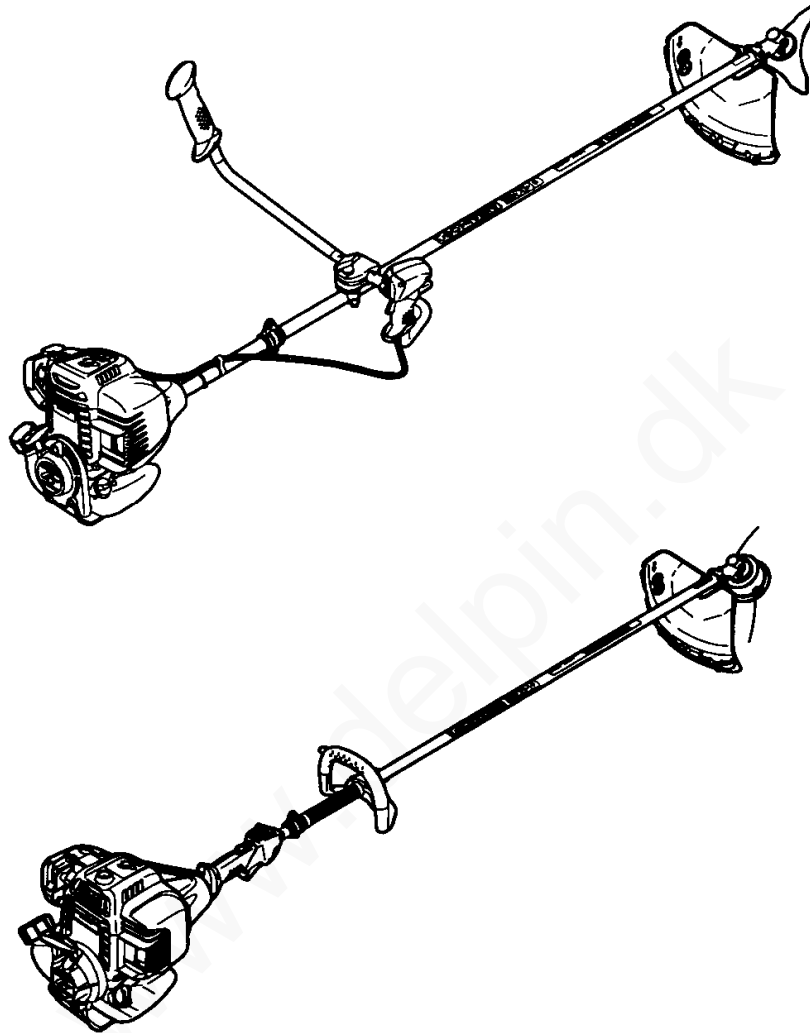

BETJENINGSVEJLEDNING

HONDA

GRÆSTRIMMER OG BUSKRYDDER

UMK425E1 - UMK435E1

Oversættelse af den originale betjeningsvejledning.

www.delpin.dk

FORORD	4.
ALMINDELIGE SIKKERHEDSREGLER	5.
SIKKERHEDSMÆRKATER	9.
IDENTIFIKATION AF MASKINE	9.
DE VIGTIGSTE DELE	10.
SAMLING.....	12.
FORBEREDELSE OG KONTROL INDEN START.....	15.
START OG STOP AF MOTOREN	21.
ANVENDELSE.....	23.
VEDLIGEHOLDELSE.....	26.
FEJLFINDING.....	32.
TRANSPORT OG OPBEVARING	33.
TILBEHØR.....	35.
TEKNISKE DATA	36.
HONDA ADRESSER I EUROPA.....	38.
EU OVERENSSTEMMELSESERKLÆRING.....	39.
EGNE NOTATER.....	40.

FORORD

Kære Honda ejer.

Du har købt en Honda græstrimmer / buskrydder og vi takker for den tillid du har vist os. Formålet med denne betjeningsvejledning er at hjælpe dig til at blive familier med din nye maskine, så du kan anvende den sikkert og vedligeholde den korrekt.

For at levere vore kunder de sidste teknologiske fremskridt, nyt tilbehør, materialer og for at få den fulde nytte af vor erfaring, vil vi regelmæssigt forbedre modellerne i vor produktlinje. Som et resultat deraf, kan informationerne og beskrivelserne i denne betjeningsvejledning ændres uden varsel og forpligtigelser.

Illustrationerne i denne betjeningsvejledning er dem, der bedst svarer til det omhandlede emne. Hvis der opstår problemer eller du har nogen spørgsmål vedrørende græstrimmeren / buskrydderen, bedes du kontakte din autoriserede Honda forhandler.

Opbevar denne betjeningsvejledning ved græstrimmeren / buskrydderen, som opslagsbog og lad den følge maskinen ved eventuelt salg.

Ingen del af denne betjeningsvejledning må gengives uden Honda's skriftlige tilladelse.

ALMINDELIGE SIKKERHEDSREGLER

For din egen sikkerhed og for at lette brugen, anbefales det kraftigt, at du læser denne betjeningsvejledning fuldt ud.

Læg mærke til følgende symboler og meningen med dem:

ADVARSEL:

- **Indikerer en stor risiko for alvorlige personskader eller dødsfald, hvis instruktionerne ikke følges.**



BEMÆRK:

- Indikerer en mulig risiko for personskader eller skader på maskinen, hvis instruktionerne ikke følges.

OBS:

- Nyttige informationer.

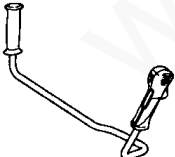
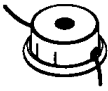
HVORDAN IDENTIFICERES DIN MASKINE

				
UEET		●	●	●
U9ET		●	●	●
LEET	●		●	●

Typen på din maskine er vist på ID mærkaten ved en serie bogstaver og tal (se side 9).



--	--	--	--	--	--	--	--	--	--	--	--	--	--	--	--	--	--	--	--

Noter stelnumret på din maskine her

--	--	--	--	--	--	--	--	--	--	--	--	--	--	--	--	--	--	--	--

Noter modellen på din maskine her

Alle dele på din græstrimmer / buskrydder, er potentielt farlige, hvis de anvendes forkert eller hvis de ikke er korrekt vedligeholdt. Udvis særlig opmærksomhed på sektioner, som er mærket med følgende ord:

ADVARSEL:

- **Advarer mod risici, der kan forårsage alvorlige personskader eller fatale ulykker, hvis instruktionerne ikke følges.**

BEMÆRK:

- Advarer mod risici, der kan forårsage personskader og skader på udstyret, hvis instruktionerne ikke følges.

OBS:

- Nyttige informationer.



Dette symbol råder til speciel forsigtighed, når en specifik opgave udføres. Se sikkerhedsinstruktionerne på de følgende sider med reference til punktet eller punkterne, der er angivet i felterne ved siden af.

TRÆNING

- A1.** Læs instruktionerne i denne betjeningsvejledning. Inden anvendelse af græstrimmeren / buskrydderen, bør du blive familiær med maskinen, så du kender brugen af alle betjeningsgreb. Forvis dig om, at du ved hvordan motoren stoppes.
- A2.** Anvend kun græstrimmeren / buskrydderen til det formål, den er beregnet til, f.eks.:
 - Klippe græs med det 2-trådede trimmerhoved langs blomsterbede, buskads, vægge, plankeværker eller græsplæner og til finish på græskanterne efter klipning med plæneklipperen.
 - Til klipning af højt ukrudt og buske med den 3 tandsklinge.
 - Anvendelse til alle andre formål kan være farligt og kan resultere i beskadigelser på maskinen.
- A3.** Lad aldrig børn og personer, der ikke er familiære med græstrimmeren / buskrydderen, anvende den. Lokal lovgivning og regler kan fastsætte en mindste alder for anvendelse.
- A4.** Anvend aldrig græstrimmeren / buskrydderen under følgende omstændigheder:
 - Når der opholder sig nogen, især børn og kæledyr, i nærheden. Beregn en sikkerhedsafstand på mindst 15 mtr. mellem maskinen og enhver, der er i nærheden. Græstrimmeren / buskrydderen må kun betjenes af én person.
 - Hvis du har indtaget medicin eller andre stoffer, som kan have indflydelse på dine reaktioner og bedømmelser.
 - Hvis der anvendes et 2-trådet trimmerhoved, bør du forvisse dig om, at den ekstra afskærmning med trådkniven er korrekt monteret for den rigtige længde på trimmertråden.
 - Hvis sikkerhedsudstyr, som skærme omkring skæret, mangler eller er defekt.
- A5.** Udfør aldrig nogen form for ændringer på din græstrimmer / buskrydder. Sådanne ændringer, kan udgøre en risiko for din sikkerhed og udsætte dig for alvorlige uheld og personskader.
- A6.** Husk på, at ejeren og brugeren er ansvarlige for ethvert uheld og skade på tredje personer og deres ejendom.

FORBEREDELSE

- B1.** Anvend aldrig græstrimmeren / buskrydderen barfodet, kun iført sandaler eller med løsthængende tøj, der kan sætte sig fast i grene på buske.
Lange bukser, støvler eller sikkerhedsfodtøj med skridsikre såler, briller eller beskyttelsesskærm, handsker (gerne af læder) og høreværn, bør bæres, når du arbejder med græstrimmeren / buskrydderen.
Bær tilsvarende eventuelt også en hat til beskyttelse mod ned faldende genstande (grene og sten).
- B2.** Udfør en komplet kontrol af området, der skal arbejdes på og fjern alle genstande, der kan blive kastet ud af græstrimmeren / buskrydderen (sten, træstykker, wirer, kødben og lign.)
- B3. ADVARSEL: FARE!**
Benzin er meget brandfarlig.
- Opbevar kun benzin i beholdere, som er godkendt til dette.
 - Påfyld kun benzin udendørs, med motoren stoppet. Undlad at ryge, mens der påfyldes benzin og mens du arbejder med benzinen.
 - Tag aldrig tankdækslet af og påfyld aldrig benzin, mens motoren stadig er i gang eller stadig er varm.
 - Start aldrig motoren i nærheden af spildt benzin. Flyt græstrimmeren / buskrydderen væk fra området med den spildte benzin og undgå enhver form gnister og åben ild indtil benzinen er fordampet eller dampene er spredt.
 - Forvis dig om, at tankdækslerne er korrekt monteret på benzintanken og på benzindunken.
- B4.** Udskift lyd-potten, hvis den er defekt.
- B5.** Hver gang inden græstrimmeren / buskrydderen skal anvendes, bør en almindelig inspektion udføres og kontroller især skæreudstyret, afskærmningen og monteringsboltene for slitage, skader og om alt er korrekt fastspændt.
Kontroller altid, at gasreguleringen og stopkontakten virker korrekt.
- B6.** Kontroller at styr og bæreselens fastgørelse er korrekt indstillet og at græstrimmeren / buskrydderen er korrekt afbalanceret. Den korrekte indstilling og justering er specificeret i afsnittet "Forberedelser inden start" i denne betjeningsvejledning.
- B7.** Justér tomgangshastigheden, så skæreudstyret stopper rotationen, når gasreguleringen slippes.
- B8.** Monter transportbeskytteren for klingens, når klingens af- og påmonteres.
- Vip stopkontakten ned på stop og tag tændrørshætten af.
 - Bær arbejdshandsker, når dette arbejde udføres.

ANVENDELSE

- C1.** Anvend aldrig motoren i et lukket rum uden ventilation, hvor giftig kulilte kan samles.
- C2.** Arbejd kun i dagslys.
- C3.** Hvis det er muligt, anvend aldrig græstrimmeren / buskrydderen på vådt underlag.
- C4.** Når græstrimmeren / buskrydderen anvendes skal du sikre dig, at sikkerhedsafstanden mellem trimmerhovedet og fastgørelsen af bæreselen opretholdes.
- C5.** Gå kun, når græstrimmeren / buskrydderen anvendes, løb aldrig og stå altid i en stabil stilling. Pas på forhindringen, som sten og træstubbe, som vil kunne få dig til at falde.
- C6.** Gå forsigtigt på skrånninger. Ved arbejde på skrånninger, skal arbejdet altid udføres på langs ad skrånningen, aldrig lige op og ned.
- C7.** Anvend aldrig græstrimmeren / buskrydderen på skrånninger, der er for stejle. Det er brugerens ansvar at vurdere de mulige risici på det terræn, som skal ryddes og foretage de nødvendige sikkerhedsforanstaltninger for at hans eller hendes sikkerhed kan opretholdes. Dette er specielt vigtigt ved arbejde på skrånninger og ujævn, glat og løs grund.
- C8.** Udfør aldrig ændringer på græstrimmeren / buskrydderen, så motoren kan køre med øgede omdrejninger.
- C9.** Inden start af motoren, forvis dig om, at der ikke opholder sig nogen (personer og kæledyr) indenfor en afstand på 15 mtr. af maskinen, at skæreudstyret ikke rører jorden og at græstrimmeren / buskrydderen ligger stabilt.
- C10.** Pas på, når motoren startes. Overhold sikkerhedsanvisningerne og hold dig fri af skæreudstyret.
- C11.** Motoren skal stoppes og tændrørshætten tages af i følgende tilfælde:
- Inden der udføres nogen form for service og vedligeholdelse af skæreudstyret.
 - Inden rengøring, kontrol, justering eller reparation på græstrimmeren / buskrydderen.
 - Den eneste justering, der må udføres med motoren kørende, er justering af karburatorens tomgangshastighed.
 - Under denne justering, skal du forvise dig om, at skæreudstyret ikke rammer noget og at maskinen ligger stabilt.
 - Hvis skæreudstyret rammer en uset genstand, kontroller skæreudstyret og vinkelgearet for beskadigelse. Udfør alle nødvendige reparationer inden arbejdet genoptages med maskinen.
 - Hvis græstrimmeren / buskrydderen begynder at vibrere unormalt, skal årsagen findes og der skal tages de nødvendige skridt til at fejlen fjernes.
- C12.** Motoren skal stoppes i følgende tilfælde:
- Når græstrimmeren / buskrydderen efterlades uden opsyn.
 - Inden påfyldning af benzin.
 - Når maskinen flyttes fra et arbejdsområde til et andet.
- C13.** Der vil være risiko for udkast af genstande under brugen af græstrimmeren / buskrydderen.
- C14.** Anvendelse af andet tilbehør end det af Honda anbefalede kan forvolde skader på din græstrimmer / buskrydder og sådanne skader vil ikke være dækket af Honda's garanti.

VEDLIGEHOVELSE OG OPBEVARING

- D1.** Hold alle møtrikker og bolte korrekt fastspændt for at opnå sikker drift. Regelmæssig vedligeholdelse er nødvendig til at garantere sikkerheden og optimal ydelse.
- D2.** Anvend aldrig græstrimmeren / buskrydderen med beskadigede og slidte dele. Defekte dele skal udskiftes, ikke repareres. Anvend kun originale Honda reservedele. Skæreudstyret skal altid være mærket med producentens varemærke, nummer og maksimale omdrejningshastighed. Reservedele af ringere kvalitet kan forårsage beskadigelser på græstrimmeren / buskrydderen og bringe brugerens sikkerhed i fare.
- D3.** Bær arbejdshandsker, når skæreudstyret af- og påmonteres.
- D4.** Stil aldrig græstrimmeren / buskrydderen til opbevaring med benzin i tanken i et lokale, hvor benzindampe kan antændes af åben ild, en gnist eller høj varme.
- D5.** Opbevar græstrimmeren / buskrydderen i et rent, tørt lokale, utilgængeligt for børn.
- D6.** Lad motoren køle af inden græstrimmeren / buskrydderen stilles til opbevaring.
- D7.** For at mindske risikoen for brand, fjern græsafklip, blade og overskydende fedt og olie fra græstrimmeren / buskrydderen, især omkring kølefiner, lyd-potten og omkring benzintanken.
- D8.** Når græstrimmeren / buskrydderen opbevares og transporteres, bør klingens altid sikres med transportbeskytteren, for at undgå eventuelle uheld.
- D9.** Hvis benzintanken skal tømmes, bør det ske udendørs og efter motoren er kølet af.
- D10.** For at beskytte miljøet må gammel aftappet motorolie aldrig hældes i kloakken eller ud på jorden.
Din lokale benzinstation kan bortskaffe brugt motorolie og benzin på en miljømæssig korrekt måde.

Din græstrimmer / buskrydder skal anvendes med forsigtighed.

Af denne grund er selvklebende mærkater med piktogrammer placeret på maskinen til at minde dig om de almindelige sikkerhedsregler. Deres betydning er beskrevet nedenfor. Disse mærkater bør betragtes, som en del af maskinen. Hvis nogen af mærkaterne falder af eller bliver ulæselige, kontakt da din autoriserede Honda forhandler for udskiftning. Det anbefales at du omhyggeligt læser alle sikkerhedsreglerne (se side 5).

Omdrejningshastighed

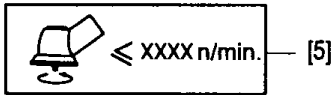

Almindelige instruktioner

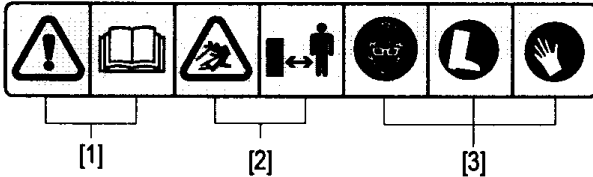

Godkendt udstyr

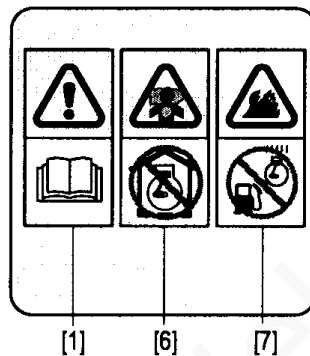
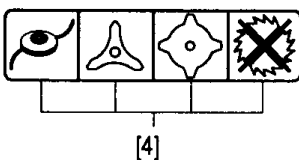

- [1] **ADVARSEL:**
Læs betjeningsvejledningen inden brug af græstrimmeren / buskrydderen
- [2] **ADVARSEL:**
Risiko af udkast.
Forvis dig om, at alle personer og kæledyr bliver på en minimumsafstand på 15 mtr., når maskinen anvendes.
- [3] Bær altid beskyttelsesbriller, hat og alle andre nødvendige beskyttelsesmidler til beskyttelse mod udkastede genstande (såsom grus, glas- og metalstykker) fra skæreudstyret.
- [4] Græstrimmeren / buskrydderen skal anvendes med et 2-trådet trimmerhoved eller 3 tandsklinge, som skæreudstyr.
- [5] Skæreudstyrets maksimale omdrejningshastighed.
- [6] Motoren producerer giftig kullilte. Anvend aldrig græstrimmeren indendørs.
- [7] Benzin er meget brandfarlig. Stop motoren inden påfyldning.

IDENTIFIKATION AF MASKINE

[A] ID Mærkat

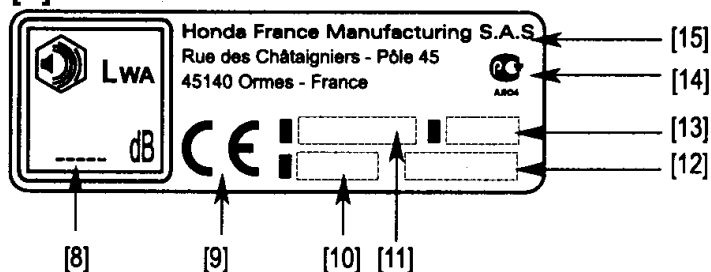

- [8] Lydtryksniveau i henhold til EU Direktiv 2000/14/EC
- [9] Overensstemmelsesmærkat i henhold til EU Direktiver 98/37/CE, 2004/108/EC, 2000/14/EC, 2005/88/EC
- [10] Model - type
- [11] Modelnavn
- [12] Produktionsår
- [13] Stelnummer
- [14] Russisk overensstemmelsesmærke
- [15] Navn og adresse på producent

DE VIGTIGSTE DELE

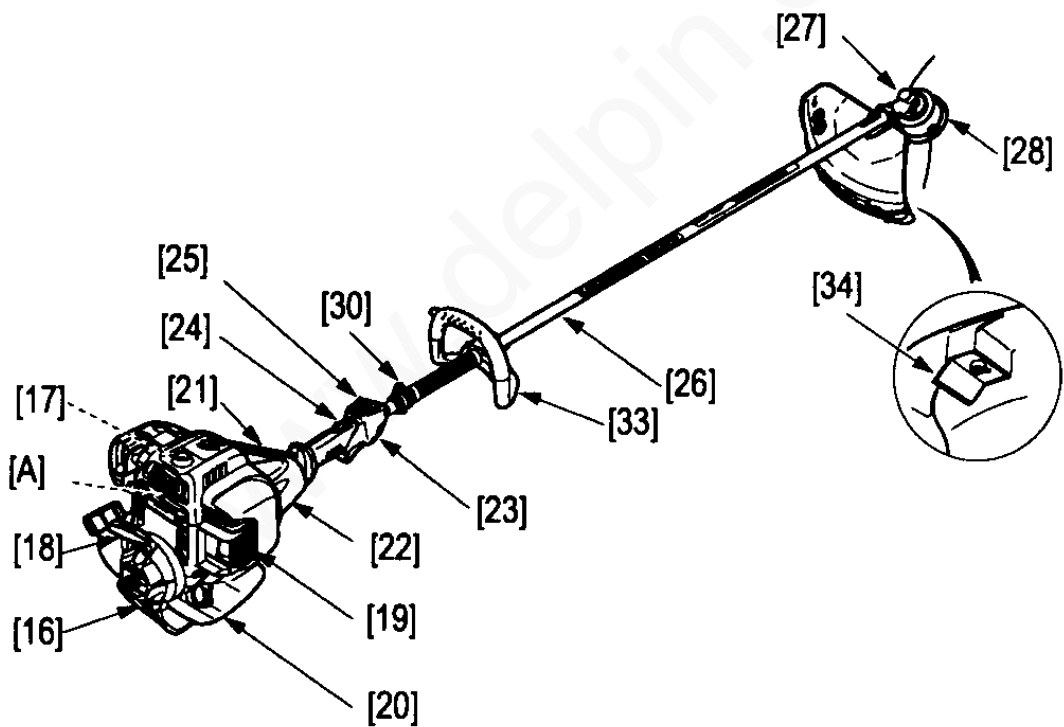
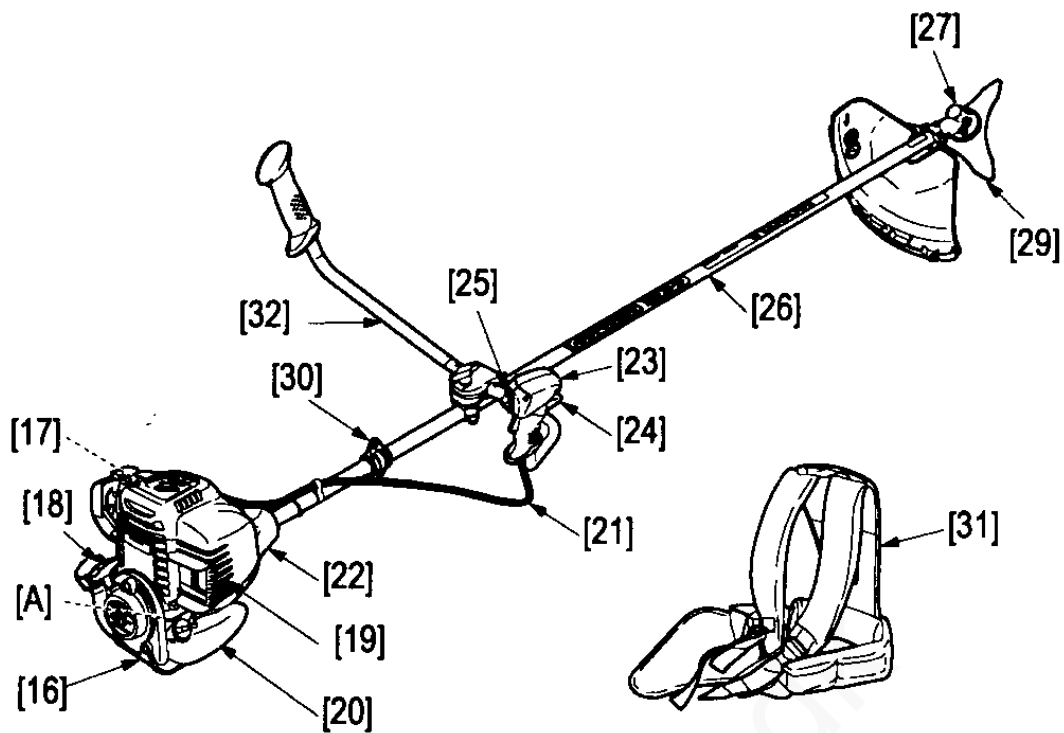

- [16] Motor
- [17] Tændrør
- [18] Rekylstarter
- [19] Luffilter
- [20] Benzintank
- [21] Gaskabel
- [22] Koblingshus
- [23] Gashåndtag
- [24] Gasregulering

- [25] Stopkontakt
- [26] Rigrør
- [27] Vinkelgear
- [28] 2-trådet trimmerhoved
- [29] 3 tandsklinge
- [30] Beslag for bæresele
- [31] Dobbelt bæresele
- [32] Dobbelhåndtag
- [33] Enkelthåndtag
- [34] Afskærerkniv for trimmertråd

INDHOLD I POSEN

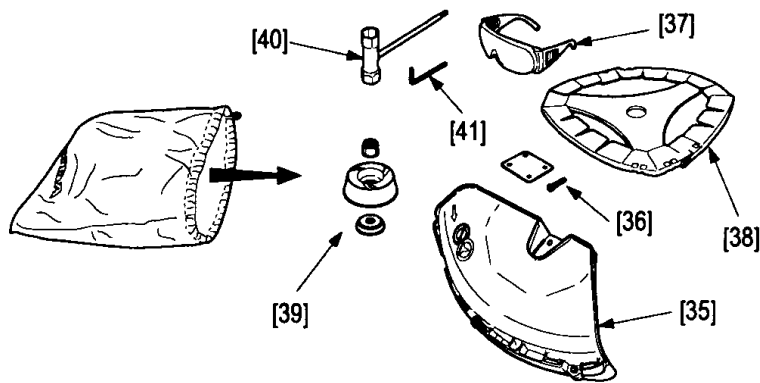

- [35] Afskærmning
- [36] Skruer og afstandstykke
- [37] Sikkerhedsbriller
- [38] 3 tandsklinge med beskyttelses-skærm
- [39] Græsskærm, afstandsstykke og møtrik
- [40] Universal nøgle
- [41] Unbrakonøgle

www.delpin.dk

HÅNDTAG OG STYR

Dobbelthåndtaget [1] (U – type) eller enkelthåndtaget [2] (L – type) skal monteres på rigrøret [3].



A1	A4
B3	C11 D3

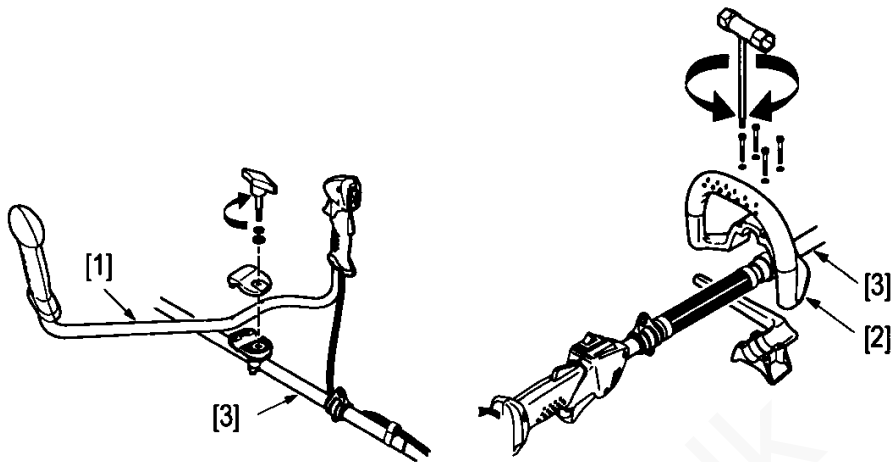

BEMÆRK:

- U – type: Placer håndtaget mellem de to pile [4].

Monteringen sker med det medleverede værktøj.

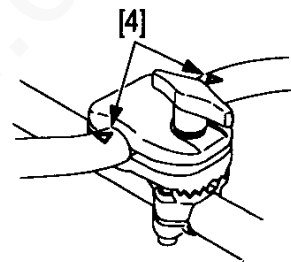

[5] Tændørsnøgle / Torxskruetrækker

[6] Unbrakonøgle

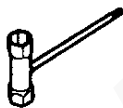

AFSKÆRMNING

Din græstrimmer / buskrydder leveres med en afskærmning. Monter afskærmningen med de 4 skruer [8] og afstandsstykket [7] med den medleverede torxskruetrækker.

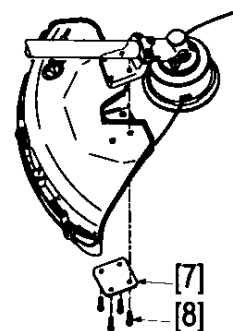

VED ANVENDELSE AF 2-TRÅDET TRIMMERHOVED

Sæt de to dele [10] og [9] og sammen, som vist på billedet. Monter de tre skruer og skiver med torxskruetrækkeren.

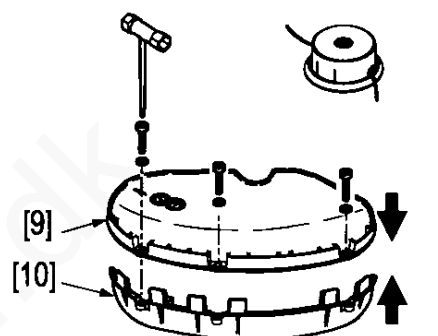

VED ANVENDELSE AF STÅLKLINGE

Undlad at montere den nederste afskærmning [10].

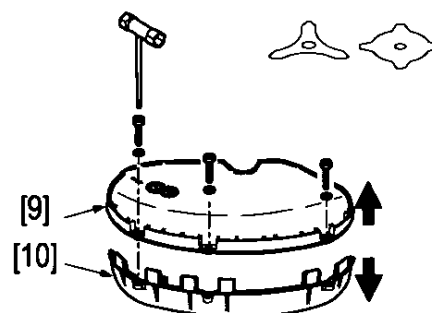

ADVARSEL:

- Anvend aldrig græstrimmeren / buskrydderen uden, at den korrekte afskærmning er monteret. Sten og andre genstande vil kunne kastes ud fra skæreudstyret (trimmerhoved eller stålklinge) og kontakt med skæreudstyret kan forårsage alvorlige personskader og skader på græstrimmeren / buskrydderen.

SAMLING AF SKÆREUDSTYRET

BEMÆRK:

- Pas særlig på, når afstandsstykket [13] monteres. Den konkave side skal passe op på vinkelgearet [15].

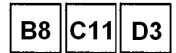

TRIMMERHOVED

Med afstandsstykket [13] monteret på akslen fra vinkelgearet, skrues trimmerhovedet fast. Det skal drejes mod uret, da det har linksgevind. Anvend unbrakonøglen [14] til at blokere gearet med, så trimmerhovedet spændes korrekt fast.

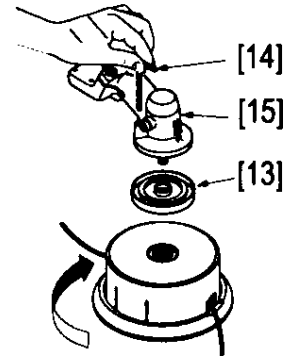

3 TANDSKLINGE

Placer klingen [16] mellem afstandsstykkerne [13] og [17], så strålerne passer på akslen.

Monter græsskærmen [18]. Bloker akslen, så den ikke kan dreje, med unbrakonøglen [14]. Spænd låsemøtrikken [19] fast ved at dreje den mod uret med nøglen.

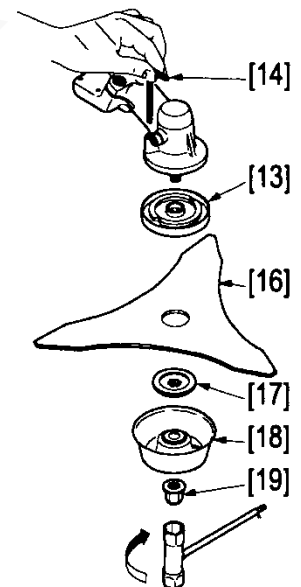

MONTERING OG JUSTERING AF BÆRESELE

ADVARSEL:

- For brugerens sikkerhed og komfort, er det vigtigt at justere stropperne på bæreselen, så den kan bæres komfortabelt og at maskinen i arbejdsstillingen er i korrekt balance under arbejdet.

Græstrimmerne / buskrydderne leveres med en dobbelt bæresele [22].

Tag bæreselen på og lås den fast med låsen [23].

Justér stropperne med spænderne [24], så maskinen hænger i hoftehøjde.

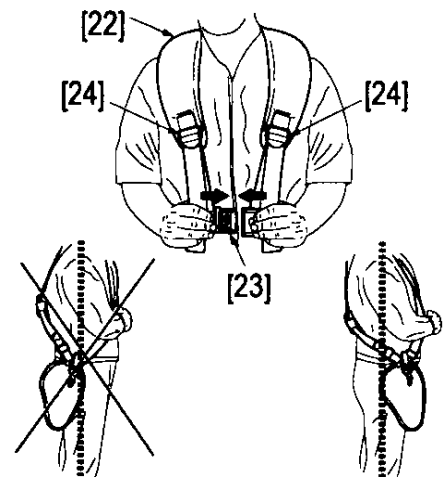

AFBALANCERING AF GRÆSTRIMMEREN / BUSKRYDDEREN

Hægt græstrimmeren / buskrydderen i beslaget, som vist [1].
Når maskinen er på plads er det vigtigt at kontrollere, at den er i korrekt balance. Denne kontrol bør udføres med skæreudstyret monteret og benzintanken ca. halvfuld.

Justér længden på bæreselen, så skæreudstyret er parallel med og i kontakt med jorden.

Når græstrimmeren / buskrydderen er monteret med en stålklinge skal græsskærmen også være monteret (se side 13).

Korrekt balance er, når græsskærmen lige let berører jorden [2].

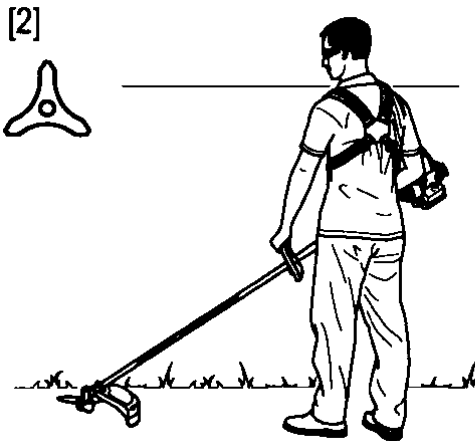
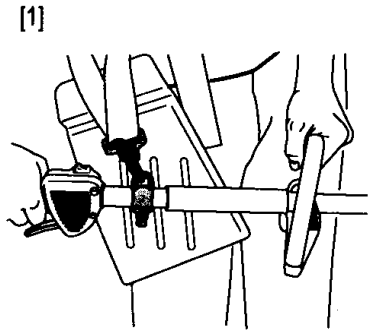

FORBEREDELSE OG KONTROL INDEN START

Det skal være muligt at løfte skæreudstyret fra jorden, ubesværet med kun et let løft i håndtaget. Hvis justering er nødvendig, flyttes beslaget [4] fremad, hvis der kræves for stort kraft til at løfte skæreudstyret eller bagud, hvis maskinen selv vipper opad. Skru boltene løse med torxskruetrækkeren [3] og skub beslaget til den korrekte stilling.

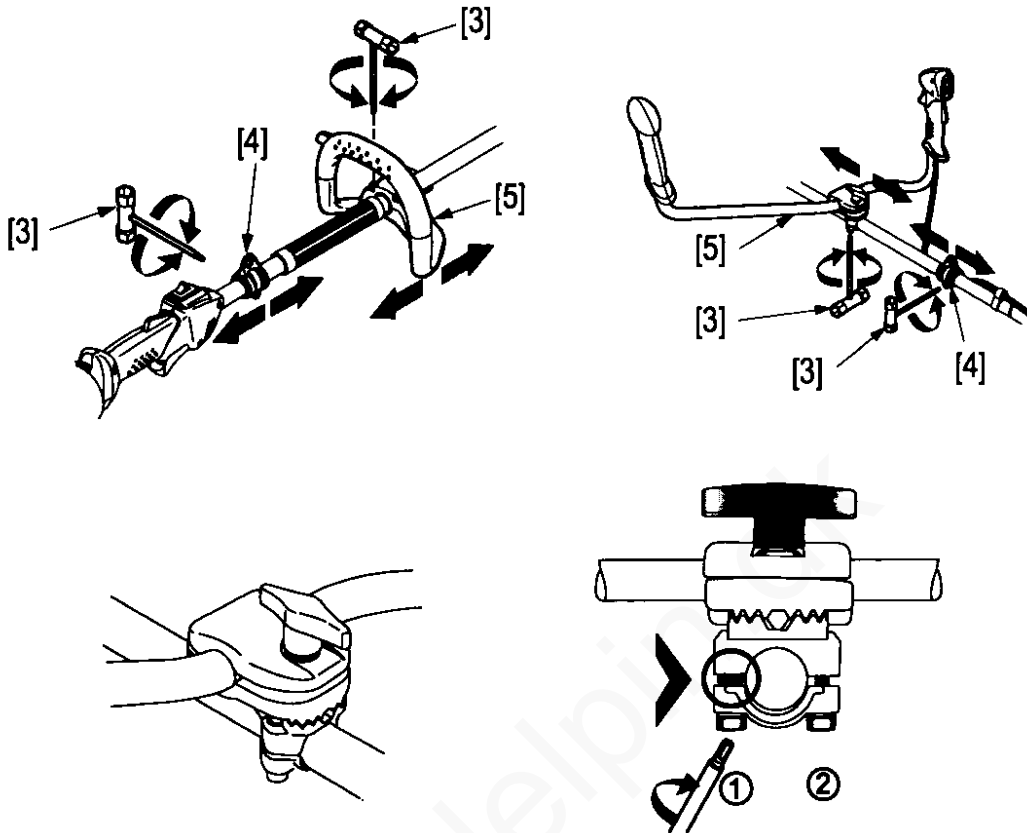

BEMÆRK: (type U)

- Pas på ikke at trække for meget i gaskablet, når håndtaget justeres [5]. Kontroller at gasreguleringen stadig virker let og ubesværet.

Justér stillingen på håndtaget [5] ved at løsne de 4 skruer, for at opnå en bekvem arbejdsstilling under drift.

Når du har fundet den ideelle stilling, kontrolleres balancen igen og justeres om nødvendigt. Derefter spændes skruerne fast for at fastgøre håndtaget i den ønskede stilling.

Standard justeringen er, som beskrevet nedenfor, for de enkelte typer:

	UMK425E1	UMK435E1
	L type	
[6]	530 mm.	545 mm.
[7]	760 mm.	775 mm.

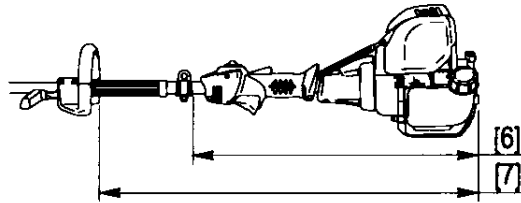

	UMK425E1	UMK435E1
	U type	
[8]	490 mm.	500 mm.
[9]	740 mm.	750 mm.

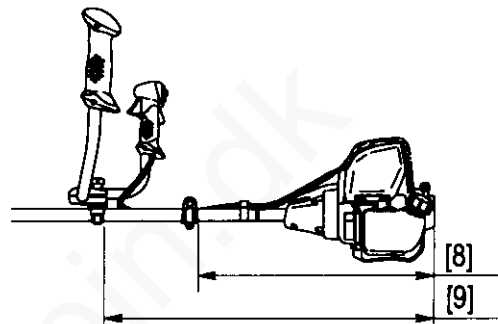

PÅFYLDNING AF BENZIN

ADVARSEL:

- Trykket inde i benzintanken kan øges, når temperaturen stiger. Tankdækslet bør tages af med forsigtighed, for at undgå at benzinen sprøjter ud.

Benzinen bør opvares på et køligt sted, i korte perioder og aldrig i direkte sollys.



B3 C12

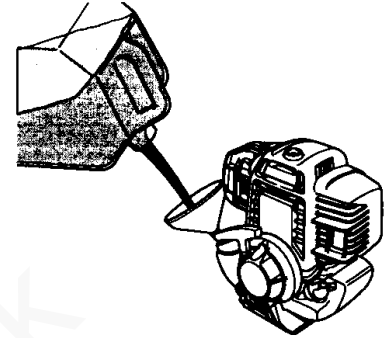

	UMK425E1	UMK435E1
Tank indhold	0,58 ltr.	0,63 ltr.
Anbefalet benzin	Blyfri, oktan 92 eller 95	

BEMÆRK:

- Rengør området omkring tankdækslet for at undgå, at der snavs kommer ned i benzintanken.
- Fyld benzintanken med benzin fra en egnet benzindunk med en passende tud eller anvend en tragt.
- For at lette påfyldningen, lægges græstrimmeren / buskrydderen på jorden.
- Forvis dig om, at maskinen forbliver i denne stilling under påfyldningen.

ADVARSEL:

- **Benzin er meget brandfarlig og kan under visse omstændigheder eksplodere. Fyld altid kun benzintanken på et sted med god ventilation og med stopkontakten på stop.**
Undlad rygning, åben ild og gnister på steder, hvor der påfyldes benzin og hvor benzinen opbevares.
Undlad at overfylde benzintanken. (Benzinen bør aldrig stå oppe i påfyldningsstudsens.)
Efter påfyldning, forvis dig om, at tankdækslet er korrekt monteret.
Pas på ikke at spilde benzin under påfyldningen.
Spildt benzin og benzindampe kan antændes.
Forvis dig om, at al spildt benzin er fordampet og dampene er spredt inden start af motoren.
Undgå at få benzinen i direkte kontakt med huden og undgå at indånde benzindampene.
- OPBEVAR BENZINEN UTILGÆNGELIGT FOR BØRN.**

BENZIN INDEHOLDENDE KARBURATORSPRIT

Hvis du beslutter at anvende benzin, der indeholder sprit, skal du forvisse dig om, at oktantallet for alkoholen er mindst lige så høj, som det er foreskrevet af Honda. Der findes to typer karburatorsprit - ætylalkohol og metanol.

Anvend aldrig benzin, der indeholder mere end 10 % ætylalkohol eller benzin, der indeholder metanol (metyl eller træsprit), som ikke samtidigt indeholder korrosionsdæmpende tilsætningsstoffer for metanolen.

I tilfælde af en benzinblanding med metanol og korrosionsdæmpende tilsætningsstoffer, bør der aldrig være mere end 5 % metanol i blandingen.

OBS:

- Garantien dækker ikke skader i benzinsystemet eller problemer med motorens trækraft, der skyldes brug af benzin med sprit. Honda kan ikke tiltræde anvendelse af benzin indeholdende sprit, da virkningen af dette ikke er fuldt ud belyst endnu.

PÅFYLDNING AF MOTOROLIE

ADVARSEL:

- Motoren kan beskadiges alvorligt, hvis den kører med for lidt olie.

Kontroller oliestanden, når motoren ligger på en plan, vandret flade med stopkontakten på stop. Motorens levetid vil forkortes, hvis der anvendes en ikke selvrensende olie eller en 2-takt olie.

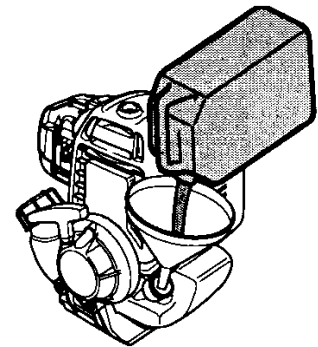

KONTROL AF OLIESTAND

1. Placer græstrimmeren / buskrydderen på en plan, vandret flade i vandret stilling.
2. Skru olieproppen/pinden ud og kontroller niveauet på motorolien: olien bør være i niveau med kanten af oliepåfyldningshullet [1].
3. Hvis niveauet er for lavt, fyldes op med den anbefalede motorolie til kanten af påfyldningshullet. Anvend Honda 4-takt motorolie eller en tilsvarende førsteklasses motorolie, der opfylder SAE klassifikationerne SG, SF.

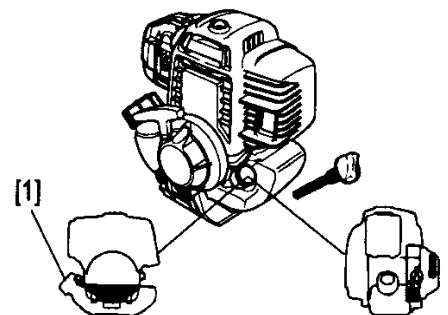

INDEN OPSTART

ADVARSEL:

- **Græstrimmeren / buskrydderen skal altid ligge på jorden, når den skal startes.**
Forvis dig om, at skæreudstyret ikke berører genstande og jorden.



A4	B1	B2	B5
C1	C7	C9	C10

Kontroller at alle afskærmninger er korrekt monteret og fastspændt og at du har det fornødne sikkerhedsudstyr, såsom briller, handsker, støvler og høreværn.

Kontroller at skæreudstyret og håndtaget er korrekt monteret og fastspændt. Flyt græstrimmeren / buskrydderen væk fra stedet, hvor benzinen blev fyldt på.

Stå på jorden, hvor den er plan og stabil. Kontroller at tændrørshætten er korrekt monteret.

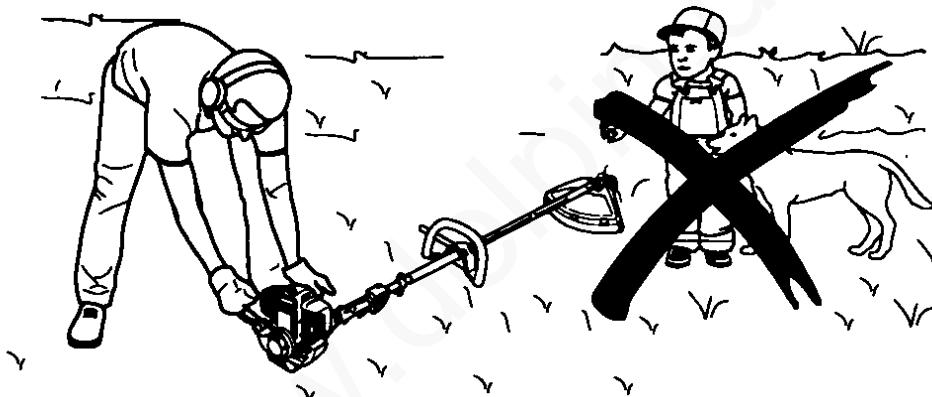

n

START AF EN KOLD MOTOR

Motoren bør betragtes som kold, når den ikke har kørt i mere end 5 minutter indenfor de sidste 10 minutter.

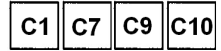

OBS:

- Hvis temperaturen er tilstrækkelig varm (sommer), kan græstrimmeren / buskrydderen måske startes uden brug af chokeren.

START MOTOREN PÅ FØLGENDE MÅDE

1. Vip stopkontakten [2] ned i kørestilling "1".
2. Skub chokeren [3] op, så den lukkes.
3. Tryk nogle gange på benzinpumpen [4] under karburatoren.
4. Træk forsigtigt i starthåndtaget [5] indtil du mærker modstand.
5. Derefter trækkes rask til i håndtaget indtil motoren starter.
6. Når motoren er startet, skubbes chokeren [3] ned i åben stilling.

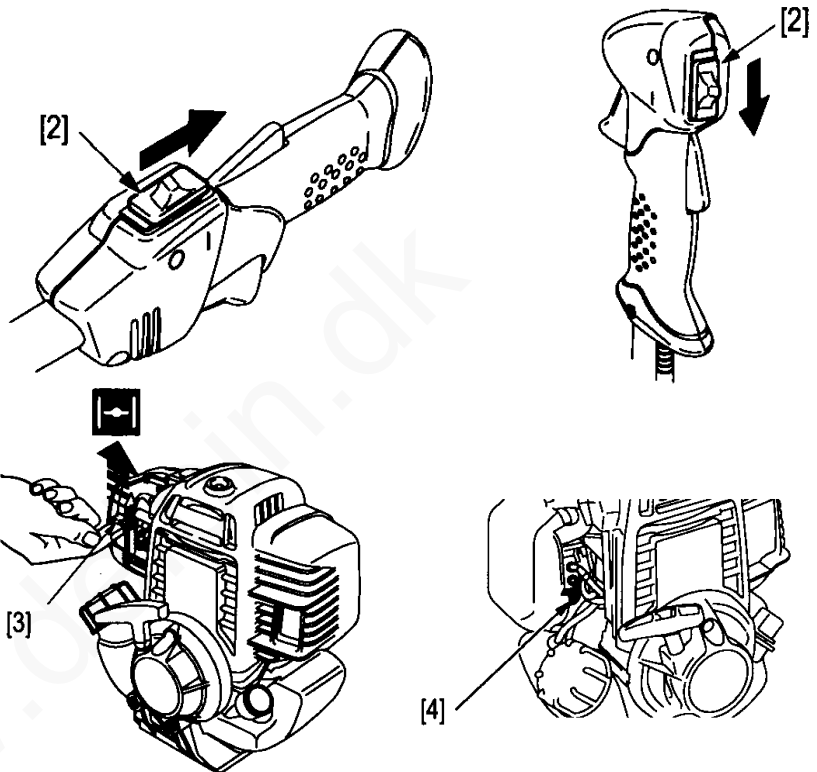

BEMÆRK:

- Træk aldrig starthåndtaget helt ud.
- Slip aldrig starthåndtaget, så det slår tilbage på motoren. Før langsomt håndtaget tilbage for at undgå skader på rekylstarteren.

OBS:

- Træk altid i starthåndtaget med en vis kraft. Hvis du trækker for blidt, kan gnisten mellem tændrørets elektroder ikke dannes og motoren kan ikke starte. Sæt aldrig din fod eller knæ på rigrøret for at holde på græstrimmeren / buskrydderen under start, det kan forårsage at rigrøret bøjes, hvilket vil gøre maskinen ubrugelig.

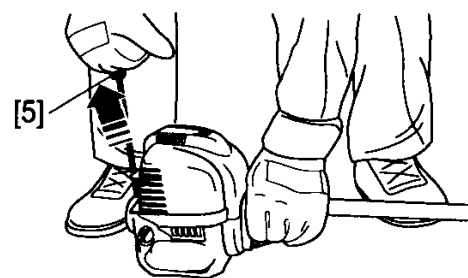

START OG STOP AF MOTOREN

START AF EN VARM MOTOR

Motoren bør betragtes som varm, når den har kørt i mere end 5 minutter indenfor de sidste 10 minutter.

Fremgangsmåden er den samme, som ved start af en kold motor, undtagen at chokeren [1] ikke skal anvendes. (Forbliver i nederste stilling, åben.)

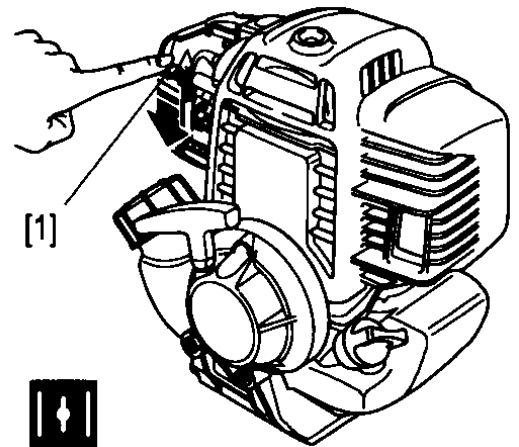

OBS:

- Skulle du have problemer med start af en varm motor, følges nedenstående:
 1. Vip stopkontakten op på stop (O).
 2. Forvis dig om, at chokeren er åben.
 3. Hold gashåndtaget trykket helt ind, fuldgas.
 4. Træk i starthåndtaget 3 ~ 5 gange og slip derefter gasreguleringen.
 5. Start derefter motoren, som beskrevet tidligere.

BEMÆRK:

- Forvis dig om, at stopkontakten er på stop (O).
- Udfør aldrig ovenstående med stopkontakten i kørestilling, hvis motoren pludselig skulle starte, kan skæreudstyret begynde at rotere og forårsage alvorlige personskader.

STOP AF MOTOREN

1. For at stoppe motoren, skubbes stopkontakten [2] hen på stop (O).
2. Dette kan også anvendes til nødstop af motoren i nødsituationer.

ADVARSEL:

- **Bemærk at skæreudstyret fortsætter med at rotere efter motoren er stoppet, på grund af inertien.**

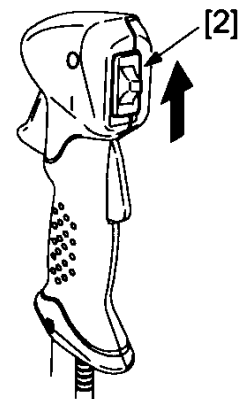
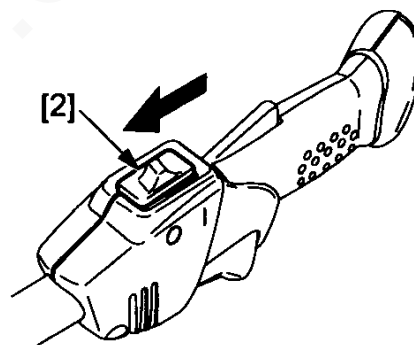

ARBEJDSSTILLING

Når græstrimmeren / buskrydderen er startet, hægtes den fast i bæreselen, som tidligere beskrevet.



Læs sikkerhedsinstruktionerne inden brug

ADVARSEL:

- Ved anvendelse af maskinen, bør du passe på ikke at ramme nogen genstande med skæreudstyret og holde det væk fra din egen person. Anvend aldrig græstrimmeren / buskrydderen medmindre den er hængt fast i bæreselen.

Hold græstrimmeren / buskrydderen fast i begge håndtag, som vist. Oprethold altid et godt fodfæste med begge fødder under arbejdet. Hold passende pauser og varier din arbejdsstilling.

BEMÆRK:

- Når græstrimmeren / buskrydderen anvendes, bør du altid lade motoren køre ned i tomgang mellem opgaverne. Hvis motoren kører med maksimale omdrejninger uden belastning (ingen modstand på skæreudstyret) i længere perioder, kan den beskadiges.



MED 2-TRÅDET TRIMMERHOVED

Dette udstyr er designet til at fuldføre arbejdet efter en plæneklipper. Det er specielt handy og effektivt til klipping af langt græs langs vægge og stakitter, rundt om træer og stolper og på små og ujævne områder, hvor plæneklipperen ikke kan anvendes.



A4 C11

ADVARSEL:

- Forvis dig om, at afskærerkniven for trimmertråden er korrekt monteret på afskærmningen.

JUSTERING AF LÆNGDEN PÅ TRIMMERTRÅDEN

Ved maksimale omdrejninger, trykkes trimmerhovedet let mod jorden. Trimmertråden forlænges automatisk. Gentag dette indtil trimmertråden har den korrekte længde. Mens motoren er i gang og trimmerhovedet roterer, vil den overskydende tråd automatisk skæres over af kniven på skærmen.

KLIPNING

Trimmertråden klipper græsset rent af uden at beskadige barken på træer og undgår de voldsomme stød der ville fremkomme mellem en stiv klinge og en hård overflade. Det kan imidlertid ikke anbefales at arbejde for lang tid ad gangen på sådanne steder, da det kan medføre beskadigelse af unge planter og give hurtig slitage på trimmertråden. Gå fremad trinvist, når du trimmer og hold skæreudstyret let på skrå.

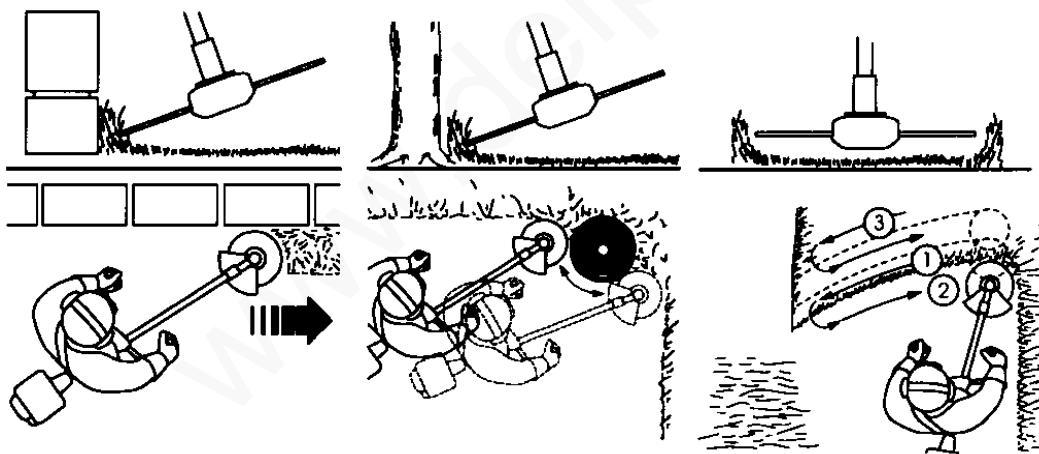

Til store områder, hold skæreudstyret vandret og sving græstrimmeren / buskrydderen fra side til side.

MED 3 TANDSKLINGE OG 4 TANDSKLINGE**BEMÆRK:**

- Anvend aldrig klinger med en diameter, der er større end 255 mm.



SIKKERHED

C13

D2

D3

KLIPNING

En 3 tandsklinge eller 4 tandsklinge eller er speciel velegnet til rydning af kompakt, sammenfiltret ukrudt, buske med torne og vildtvoksende krat med stængler og stammer med en diameter på under 2 cm.

For at trimme buske, føres skæreudstyret op og ned, mens det holdes vandret, så busken beskæres lidt ad gangen.

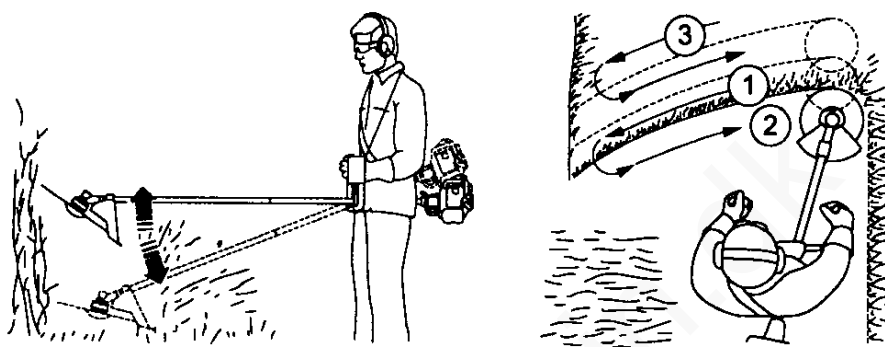
**ADVARSEL:**

- Det er livsfarligt at anvende klinger til meget hårdt træ og planter med stængler og stammer med en diameter på over 2 cm. Tilbageslaget fra skæreudstyret kan være vanskeligt at kontrollere og vil udgøre en alvorlig risiko for brugerens sikkerhed og kan forvolde alvorlige skader på maskinen.

UDSKIFTNING AF TRIMMERTRÅDEN

1. Tryk de 2 låsetappe [2] på begge sider af hovedet ind og åben det.
2. Tag spolen og resten af trimmertråden ud.
3. Forbered en længde 3 mtr., 2,7 mm. trimmertråd og fold den på midten.
4. Placer midten af trimmertråden i rillen [5] i spolen og vikl den på spolen i den viste retning.
5. Fastgør enderne af trimmertråden i de to riller [3] i spolen (lad ca. 10 cm. hænge frit).
6. Monter spolen i huset og før enderne af trimmertråden ud gennem de to huller [4].
7. Monter dækslet.

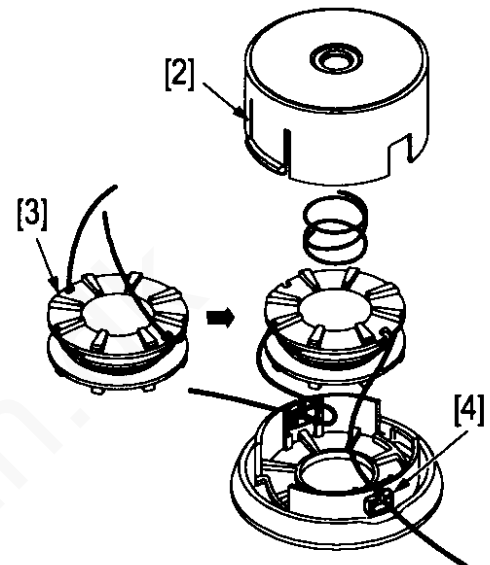

BEMÆRK:

- Anvend altid en trimmertråd med den anbefalede diameter, som omtalt i "Tekniske Data".
- Hvis diameteren på trimmertråden er for stor, vil dette resultere i overbelastning af motoren og dermed reducere dens ydelse.

ADVARSEL:

- **Udskift aldrig nylon trimmertråden med en tråd i et andet materiale, som f.eks. en stålwire. Afmonter altid tændrørshætten for at undgå start af motoren ved et uheld. Bær arbejdshandsker for at beskytte dine hænder, når du arbejder med trimmerhovedet.**

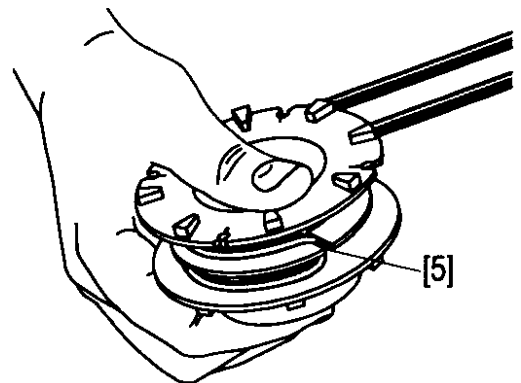

SLIBNING

3 TANDSKLINGE OG 4 TANDSKLINGE

Slibningen er vigtig for at opnå et godt resultat. En let slidt klinge kan skærpes med en fil.

En roterende slibesten bør anvendes til slibningen, hvis slitagen er kraftig.



BEMÆRK:

- I alle tilfælde, skal klingen holdes i korrekt balance. Hvis du ikke har det nødvendige værktøj eller hvis du mener klingen måske ikke er i korrekt balance, bør du kontakte din autoriserede Honda forhandler.

Afmonter klingen og kontroller, at den ikke er revnet, ude af balance eller bøjet.

Hvis den er en af delene skal klingen udskiftes.

Begge sider af både en 3 tandsklinge og en 4 tandsklinge kan anvendes.

Når en side er slidt, kan klingen vendes og den anden side af skæret kan fortsætte arbejdet. Kun den skrå vinkel på klingen må slibes.

Det er vigtigt at opretholde den samme profil og undgå begyndende revnedannelser.

Alle tænder skal slibes ensartet.

OBS:

- Hvis græstrimmeren / buskrydderen har unormale vibrationer er det tegn på at klingen ikke er i balance. I sådanne tilfælde, kontakt din autoriserede Honda forhandler og få klingen kontrolleret.

BEMÆRK:

- Udskift klingen, når slidmærket, som vist på billedet, er nået.

[A] Forkert

- [1] Begyndende revnedannelse
- [2] Slidgrænsen er nået og profilen af tanden er forkert
- [3] Vinklerne er forkerte og uens
- [4] Forkert skærevinkel

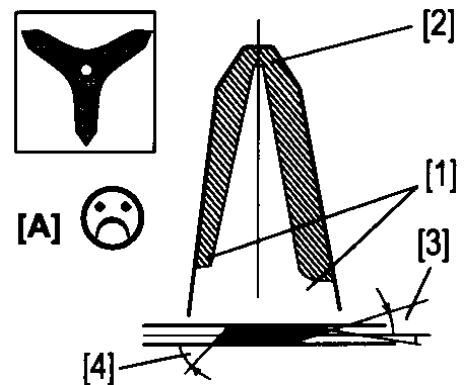

[B] Korrekt

- [5] Slidgrænse

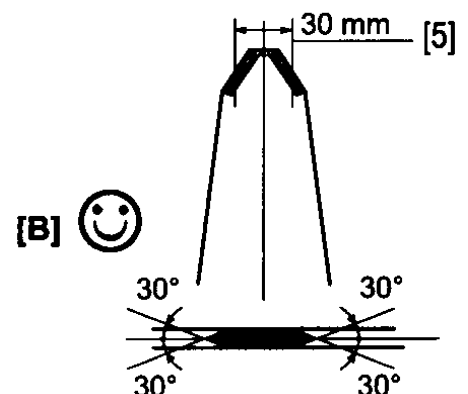

JUSTERING AF KARBURATOR

FREMGANGSMÅDE:

Start motoren og lad den varme op til driftstemperatur. Derefter drejes tomgangsskruen [7] ind eller ud for at opnå den korrekte tomgangshastighed.

	UMK425E1	UMK435E1
Tomgangshastighed	3.100 ± 200 omdr.	

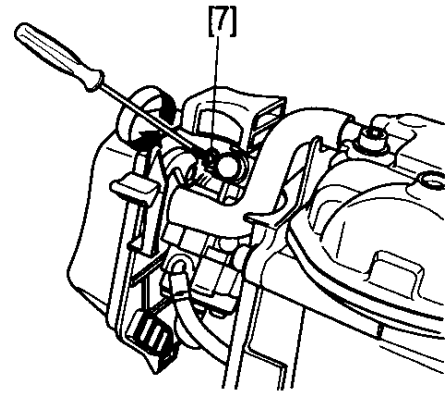

OBS:

- Når motoren kører i tomgang må skæreudstyret ikke rotere.

KONTROL AF TÆNDRØR

1. For at komme til tændrøret [8] skal blæserhuset [9] afmonteres. Anvend unbrakonøglen til at skruen bolten [10] løs med.



OBS:

- Når blæserhuset tages af, er de varme motordele og svinghjulet blottet. Anvend aldrig græstrimmeren / buskrydderen uden blæserhuset er monteret.
2. Tag tændrørshætten af og skru tændrøret ud ved hjælp af tændrørsnøglen.
 3. Rengør elektroderne for koksaflejringer med en stålborste [11].
 4. Hvis elektroderne viser tegn på slitage, udskift tændrøret med et nyt med samme glødetal.
 5. Kontroller elektrodeafstanden [12] med en tændrørssøger. Hvis justering er nødvendig, bøjes sideelektroden forsigtigt.
 6. Monter atter tændrøret, skru det først i med hånden.
 7. Et nyt tændrør spændes ca. ½ omgang yderligere med tændrørsnøglen. Når et tidligere anvendt tændrør monteres igen spændes kun ca. ⅛ ~ ¼ omgang.

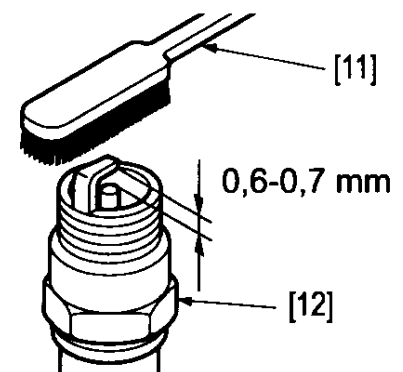
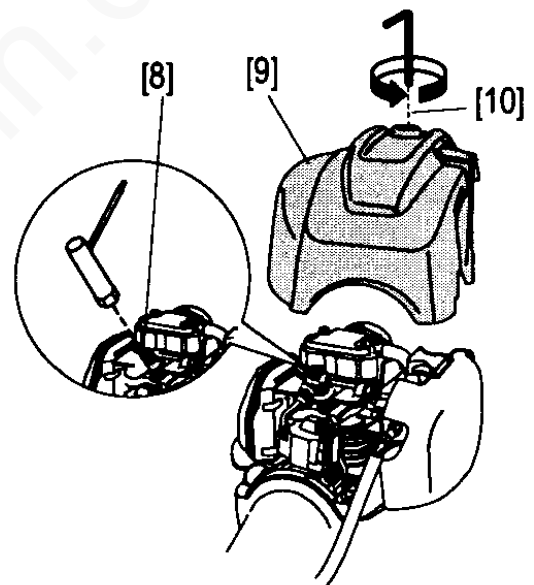

BEMÆRK:

- Hvis tændrøret ikke er korrekt spændt, kan det forårsage, at motoren løber varm og beskadiges. Hvis tændrøret overspændes eller spændes skævt i gevindet kan det forårsage uoprettelig skade på motoren.

SKIFT AF MOTOROLIE

OBS:

- Aftap motorolien, mens motoren stadig er varm for at sikre hurtig og fuldstændig tømning.

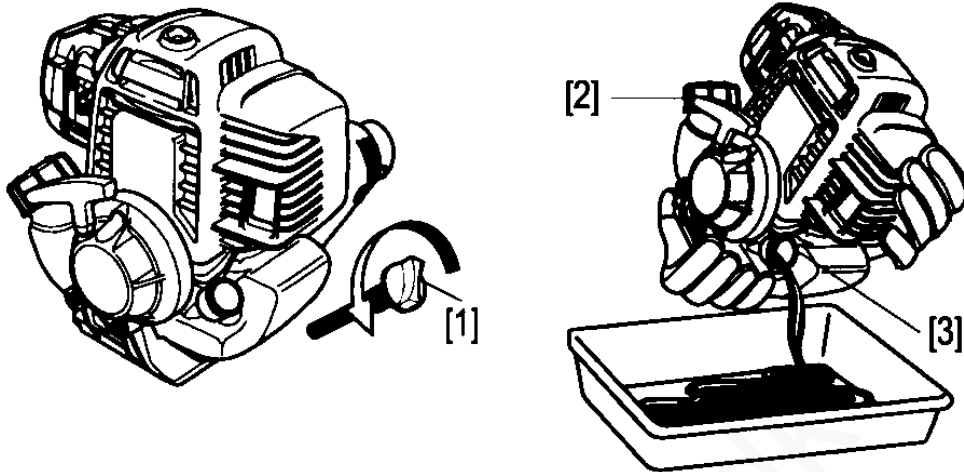

- Kontroller at tankdækslet [2] er korrekt fastspændt.
- Skrue olieproppen/pinden [1] ud og aftap motorolien i en passende beholder ved at vippe motoren over mod påfyldningshullet [3].
- Påfyld den anbefalede motorolie og kontroller niveauet efter påfyldningen (se side 19).

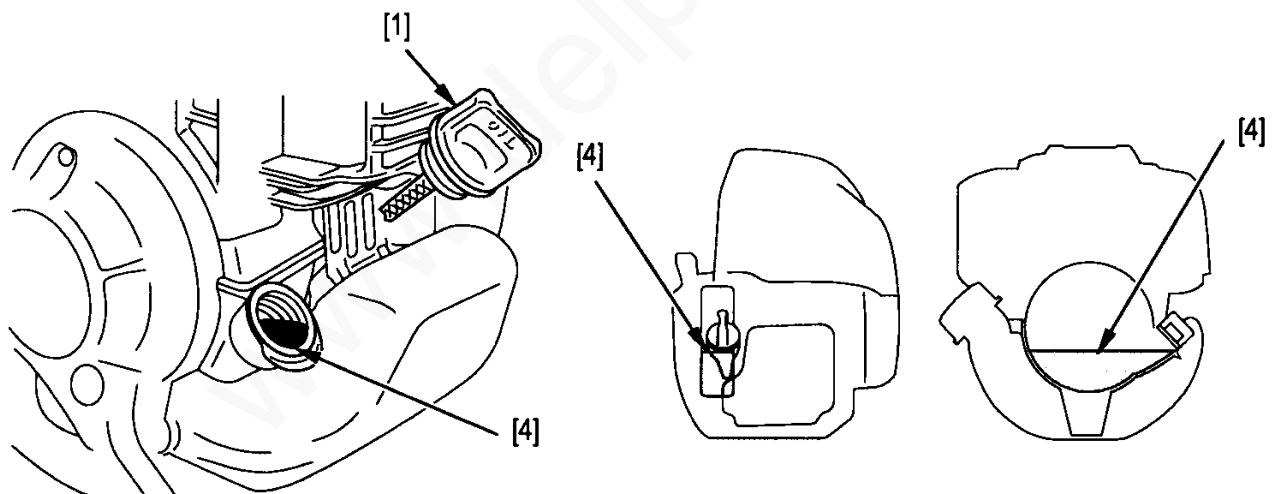

- Monter atter olieproppen/pinden [1].

	UMK425E1	UMK435E1
Motorolie	SAE10W30	
Oliemængde	0,08 ltr.	0,10 ltr.

BEMÆRK:

- Vask din hænder med vand og sæbe efter arbejdet med motorolien.

OBS:

- Bortskaf den brugte motorolie på en miljømæssig korrekt måde, som er forenelig med naturen. Det kan anbefales at hælde motorolien i en dunk, der kan lukkes og aflevere denne på din lokale servicestation. Smid aldrig motorolien væk sammen med dit almindelige affald og hæld den aldrig ud på jorden.

KONTROL AF LUFTFILTER

Luftfiltret skal rengøres regelmæssigt for at undgå urenheder kommer ind i motoren og forårsager slitage. Et snavset luftfilter vil reducere motorens ydelse og forøge benzinforbruget.

OBS:

- Kør aldrig med motoren uden luftfilter, da dette vil forårsage alvorlig slitage på motoren.

1. Tag luftfilterdækslet [5] af og tag luftfiltret [6] ud af luftfilterhuset [7].

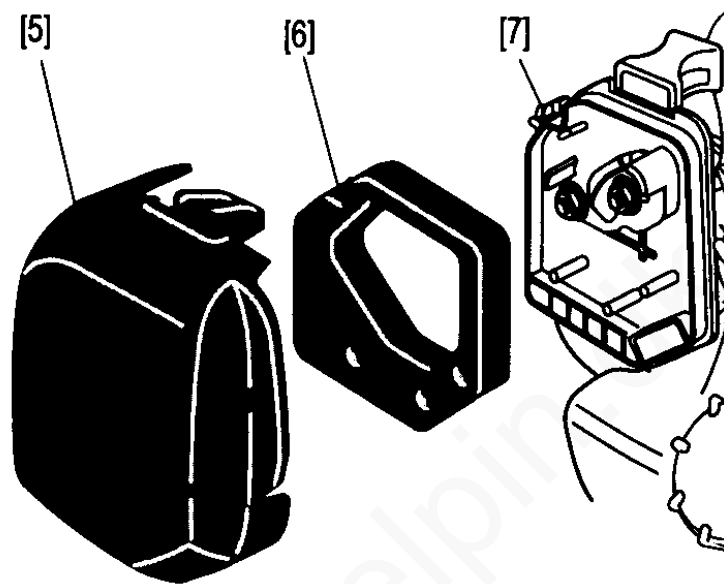

2. Rengør luftfiltret i varmt sæbevand eller i en ikke brandfarlig rensesubstans og lad det tørre.
3. Dyp luftfiltret i ren motorolie og tryk overskydende olie ud.
4. Monter atter filtret og luftfilterhuset.

SMØRING AF VINKELGEAR

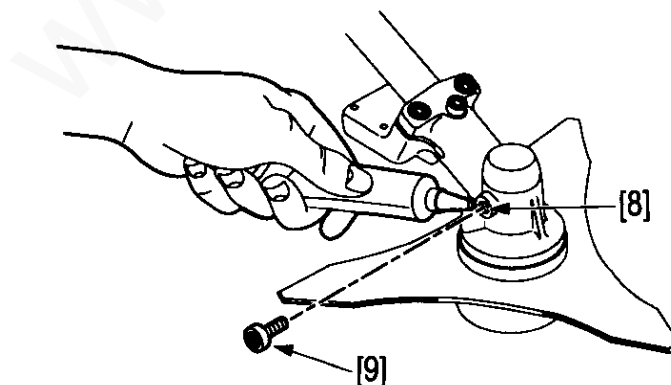

1. Skru bolten [9] ud af vinkelgearet.
2. Indsæt spidsen fra tuben med den specielle litiumfedt (kan købes hos din autoriserede Honda forhandler) og fyld fedt ind i huset, mens du drejer skæreudstyret rundt så fedtet fordeles korrekt.
Fortsæt med at trykke fedt ind i huset indtil det kommer ud af bolthullet [8].
3. Monter atter bolten og spænd den fast.

SERVICESKEMA

Udfør denne vedligeholdelse ved hver af angivne måned - eller timeintervaller, hvad der måtte komme først.		HYPPIGHED			
		Daglig	Hver 3. mdr. eller hver 25 timer	Hver 6. mdr. eller hver 50 timer	Hvert år eller hver 100 timer
Servicepunkt	Arbejde				
Kølefiner	Rengør			○	
Tilstand på skæreudstyr og afskærmning	Kontrol	○			
Området omkring vinkelgearet	Rengør	○			
Vinkelgear	Smør		○		
Funktion af gasregulering	Kontrol	○			
Funktion af stopkontakt	Kontrol	○			
Tomgang/kobling	Kontrol	○			
Luftfilter	Kontrol	○			
	Rengør		○ (1)		
Luftfilterhus	Rengør		○ (1)		
Området omkring tændrøret	Rengør			○	
Tændrør	Kontrol				○
	Rengør				○
Området omkring karburator	Rengør		○		
Kabler og forbindelser	Kontrol		○		
Benzinsystem	Kontrol	Hvert 2. år (udskift om nødvendigt) (2)			
Benzinfilter	Kontrol				○ (2)
Koblingsfjedre og bakker	Kontrol			○ (2)	
Tomgangshastighed	Kontrol				○ (2)
	Justér				○ (2)
Motorolie	Kontrol	○			
	Skift	Udskift efter 10 timers drift og derefter hver 6. måned eller for hver 50 timers drift			
Benzintank	Rengør				○
Ventilspillerum	Justér				○ (2)
Bolte og møtrikker	Kontrol og efterspænd	○			

OBS:

- (1) Renses oftere under støvede forhold.
- (2) Bør foretages af din autoriserede Honda forhandler, medmindre du har det rigtige værktøj og mekanisk kunnen. Se Honda's værkstedshåndbog.

FEJLFINDING

Problem	Mulig årsag	Side
Motoren vil ikke starte	1. Ingen benzin.	18
	2. Stopkontakten er ikke i kørestilling.	21
	3. Tændrørshætte ikke monteret eller er defekt.	28
	4. Defekt tændrør eller forkert elektrodeafstand.	28
	5. Motor druknet. Tag tændrøret ud, tør det med en klud og monter det igen.	28
	6. Benzinfiltret er snavset. Rengør det.	-
Vanskelig start og krafttab	1. Snavset luftfilter	31
	2. Urenheder i benzintanken.	-
	3. Vand i benzintanken og i benzinen.	-
	4. Udluftningen i tankdækslet og / eller i karburatoren stoppet.	-
	5. Motoren løber varm; chokeren er lukket. Åben chokeren.	21
Ujævn motorgang	1. Defekt tændrør eller forkert elektrodeafstand.	28
	2. Snavset luftfilter.	31
Motoren løber varm	1. Tændrør har forkert elektrodeafstand.	28
	2. Snavset luftfilter.	31
	3. Motorens kølefiner er blokeret.	-
	4. Niveauet på motorolien for lavt.	19
	5. Rekylstarteren blokeret af græsafklip eller lign.	-
Græstrimmeren / buskrydderen har kraftige vibrationer	1. Klinge er ikke i balance eller skæreudstyret forkert monteret.	14
	2. Motorens monteringsbolte løse.	-

TRANSPORT:

ADVARSEL:

- Når du transportere eller blot bærer din græstrimmer / buskrydder, skal motoren altid være stoppet og transportbeskyttelsen skal være monteret på klingens.



Når du bærer din græstrimmer / buskrydder, bør du holde den i rigrøret, så den er i balance. Hvis den skal transporteres i et køretøj, skal du forvisse dig om, at græstrimmeren /buskrydderen er korrekt fastspændt, så den ikke kan flytte sig. Den bør placeres, så der ikke er risiko for spild af benzin.

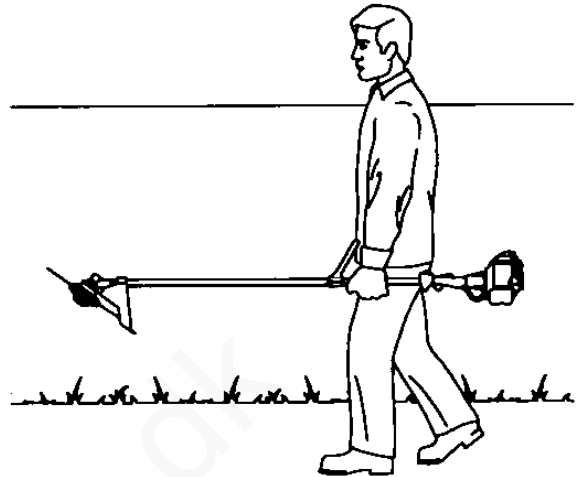

OPBEVARING

Hvis græstrimmeren / buskrydderen ikke skal anvendes i to måneder eller mere, bør følgende forberedelser til opbevaringen foretages:

- Tøm benzintanken og lad motoren køre indtil karburatoren er tom for benzin.
- Tag tændrøret ud og kom nogle dråber olie (samme slags motorolie, som anbefales til motoren) ned i tændrørshullet.
- Træk forsigtigt i starthåndtaget for at fordele olien i cylinderen og på stemplet. Monter derefter tændrøret igen.
- Rengør hele maskinen, udvis særlig opmærksomhed, hvis der er opsamlet plantedele omkring vinkelgearet, motorens kølefiner og under blæserhuset.
- Anvend en pensel og påfør et tyndt lag syrefri olie på alle overflader af metal for at forhindre korrosion.
- Opbevar græstrimmeren / buskrydderen i papkassen på et køligt, tørt sted.
- Hvis græstrimmeren / buskrydderen opbevares i lodret stilling, placeres den med motoren nedad, så den ikke vælter så let.

TRANSPORT OG OPBEVARING

SAMMENFOLDNING AF STYR (Kun type U)

For lettere opbevaring kan styret på din græstrimmer / buskrydder drejes rundt, som beskrevet nedenfor.

BEMÆRK:

- Drej kun styret med uret.
- Drej aldrig styret mere end $\frac{1}{4}$ omgang.
- Skru aldrig håndtaget [1] mere end 6 omgange løs.

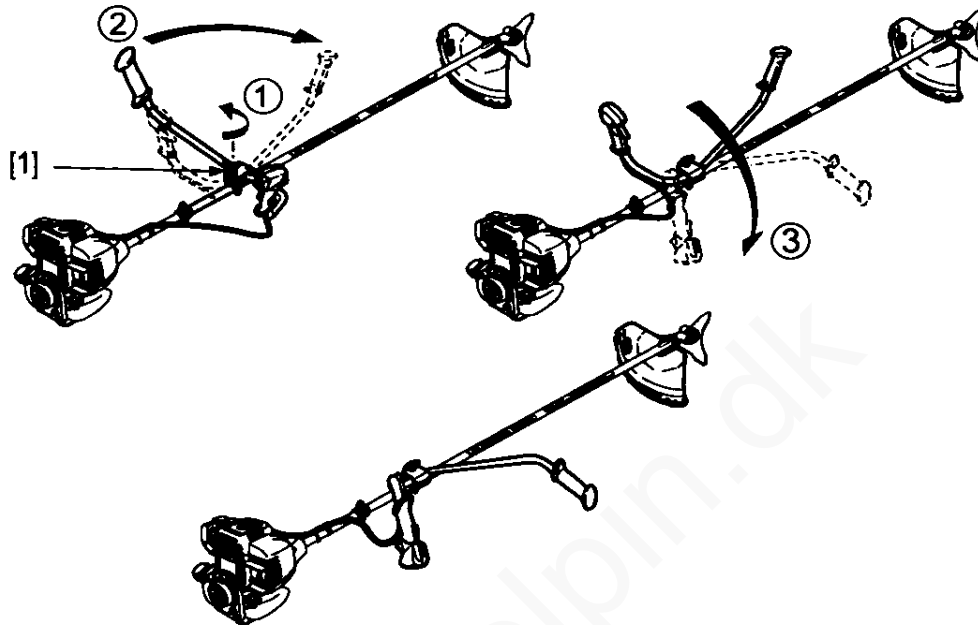

IBRUGTAGNING EFTER OPBEVARING

1. Tag tændrøret ud, kontroller at det er rent og at elektrodeafstanden er korrekt. Træk nogle gange i starthåndtaget.
2. Det anbefales at skrue tændrøret så langt i med hånden, som muligt, derefter spændes det med en tændrørsnøgle $\frac{1}{8}$ ~ $\frac{1}{4}$ omgang ekstra.
3. Kontroller niveauet og konditionen på motorolien.
4. Fyld benzintanken op og start motoren.

OBS:

- Hvis cylinderen har været dækket med olie, vil motoren ryge efter start, dette er helt normalt.

OPBEVARING AF BENZIN





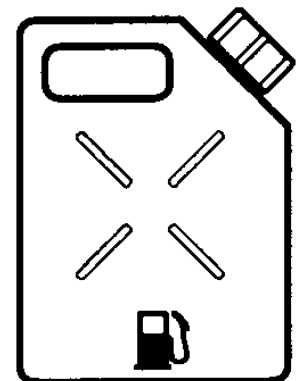

OBS:

- Forvis dig om, at dine benzindunke er godkendt til benzin [2]. Dette vil sikre mod forurening af benzinen fra plastikdunke, som opløses når de kommer i kontakt med benzin, da dette også vil føre til dårlig motorgang.
- Garantien dækker ikke en blokeret karburator og hængende ventiler forårsaget af gammel benzin.
- Kvaliteten af blyfri benzin kan ændres meget hurtigt (2 eller 3 uger i visse tilfælde). Anvend aldrig benzin, som er mere end 1 måned gammel. Opbevar det absolutte minimum af benzin, der behøves til én måneds forbrug.



[2]

Forskelligt udstyr er leveret med græstrimmeren / buskrydderen og andet kan leveres som ekstra udstyr, afhængigt af model og type.

	UMK425E1		UMK435E1	
	LEET	UEET	LEET	U9ET
Klipning og rydning				
 [1]	72560-VL6-P31			
	Standard			
Tornede hække og buske				
 [2]	72511-VL6-P31 (Ø 255 mm.)			
	Standard			
Store græsarealer				
 [3]	72511-VL9-E32 (Ø 230 mm.)			
	72512-VL6-P31 (Ø 255 mm.)			
Tilbehør				
Reservedele				
	17211-Z0H-000		17211-Z0Z-000	
	Luftfilter			
	31915-Z0H-003			
	Tændrør			
	28462-ZM3-003			
	Startsnor			
Forbrugsstoffer				
	08221-888-010MP			
	Motorolie			

ADVARSEL:

- For din egen sikkerhed, er det strengt forbudt at montere andet tilbehør end det, der er på listen ovenfor og som er specielt fremstillet til din model og type græstrimmer / buskrydder.







A2	C4
C14	D3

TEKNISKE DATA

MODEL:		UMK425E1	
		UEET	LEET
Power produkt kode		HAJF	HAHF
Anvendelse		Græsklipping og buskrydning	
Længde x bredde x højde	mm.	1.859 x 671 x 517	1.859 x 384 x 252
Vægt	Kg.	6,28	5,98
Motor			
Model		GX25T	
Power produkt kode		GCALT	
Type		4 takt, overliggende knastaksel, en cylinder	
Slagvolumen	cm ³ .	25	
Boring x slaglængde	mm.	35 x 25	
Netto ydelse ** (ISO 8893)	Kw./omdr	0,72 / 7.000	
Netto drejningsmoment (SAE J1349)	N.m	1,0 / 5.000	
Maks. omdr.	omdr.	10.000	
Tomgang	omdr.	3.100	
Motorolie		SAE 10W30	
Oliekapacitet	ltr.	0,08	
Benzin		Blyfri	
Tankindhold	ltr.	0,58	
Tænding		Elektronisk	
Tændrør, mærke og type		NGK CM5H	
Karburator		Membran	
Transmission		Spiralskåret spidshjul	
Gearforhold		14 / 19	
Omdrejningshastighed skæredstyr/motor	Omdr.	7.000 / (9.000*)	
Længde på trimmertråd Ø 2,7 mm. (standard)	mtr.	3,0	
Forbrug	g/kWh	340	

* Værdien i parentes: græstrimmeren / buskrydderen monteret med 3 eller 4 tandsklinge eller savklinge.

** Ydelserne i denne betjeningsvejledning er opgivet i netto ydelse, som er testet på en produktionsmotor model GX25T og målt i henhold til ISO 8893 ved 7.000 omdr. (netto ydelse)SAE J1349 og ved 5.000 omdr. (netto drejningsmoment). Masseproducerede motorer kan variere fra dette. Aktual ydelse for motoren monteret på det endelige produkt vil variere afhængigt af flere faktorer, der i blandt motor-omdrejninger i opbygningen, omgivelserne, vedligeholdelsen og andre variable.

		UMK425E1			
		LEET		UEET	
					
Ækvivalent støjniveau ved bruger (iflg. EN ISO22868: 2008)	dB(A)	95	94	95,5	94
Usikkerhed	dB(A)	1,5	1	1	1
Ækvivalent støjniveau (iflg. EN ISO22868: 2008)	dB(A)	104	103,5	104,5	104
Usikkerhed	dB(A)	1,5	1	1,5	1
Lydtryksniveau (iflg. Direktiv 2000/14/EU, 2005/88/EU)	dB(A)	109			
Ækvivalent vibrationsniveau (iflg. ISO22867: 2008, EN 12096:1997)	m/s ²	10	10	4	5
Usikkerhed	m/s ²	3	5	2	







OBS:

- Specifikationerne kan ændres uden forudgående varsel.

MODEL:		UMK435E1	
		U9ET	LEET
Power produkt kode		HALF	HAKF
Anvendelse		Græsklipping og buskrydning	
Længde x bredde x højde	mm.	1.870 x 671 x 521	1.870 x 384 x 258
Vægt	Kg.	7,53	7,22
Motor			
Model		GX35T	
Power produkt kode		GCAMT	
Type		4 takt, overliggende knastaksel, en cylinder	
Slagvolumen	cm ³ .	35,8	
Boring x slaglængde	mm.	39 x 30	
Netto ydelse ** (ISO 8893)	Kw./omdr	1,0 / 7.000	
Netto drejningsmoment (SAE J1349)	N.m	1,6 / 5.500	
Maks. omdr.	omdr.	10.000	
Tomgang	omdr.	3.100	
Motorolie		SAE 10W30	
Oliekapacitet	ltr.	0,10	
Benzin		Blyfri	
Tankindhold	ltr.	0,63	
Tænding		Elektronisk	
Tændrør, mærke og type		NGK CM5H	
Karburator		Membran	
Transmission		Spiralskåret spidshjul	
Gearforhold		15 / 20	
Omdrejningshastighed skære-udstyr/motor	Omdr.	7.000 / (9.200*)	
Længde på trimmertråd Ø 2,7 mm. (standard)	mtr.	3,0	
Forbrug	g/kWh	360	

* Værdien i parentes: græstrimmeren / buskrydderen monteret med 3 eller 4 tandsklinge eller savklinge.

** Ydelserne i denne betjeningsvejledning er opgivet i netto ydelse, som er testet på en produktionsmotor model GX35T og målt i henhold til ISO 8893 ved 7.000 omdr. (netto ydelse)SAE J1349 og ved 5.500 omdr. (netto drejningsmoment). Masseproducerede motorer kan variere fra dette. Aktual ydelse for motoren monteret på det endelige produkt vil variere afhængigt af flere faktorer, der i blandt motor-omdrejninger i opbygningen, omgivelserne, vedligeholdelsen og andre variable.

		UMK435E1					
		LEET		U9ET			
							
Ækvivalent støjniveau ved bruger (iflg. EN ISO22868: 2008)	dB(A)	96	95,5	96	94		
Usikkerhed	dB(A)	1					
Ækvivalent støjniveau (iflg. EN ISO22868: 2008)	dB(A)	105	103	105	103		
Usikkerhed	dB(A)	1					
Lydtryksniveau (iflg. Direktiv 2000/14/EU, 2005/88/EU)	dB(A)	109					
Ækvivalent vibrationsniveau (iflg. ISO22867: 2008, EN 12096:1997)	m/s ²	7	8	5	5,5		
Usikkerhed	m/s ²	3	4	2	2,5		

OBS:

- Specifikationerne kan ændres uden forudgående varsel.

AUSTRIA

Honda Motor Europe (North)
 Hondastraße 1
 2351 Wiener Neudorf
 Tel.: +43 (0)2236 690 0
 Fax: +43 (0)2236 690 480
<http://www.honda.at>

BALTIC STATES

(Estonia / Latvia / Lithuania)
Honda Motor Europe Ltd.
Estonian Branch
 Tulika 15/17
 10613 Tallinn
 Tel.: 372 6801 300
 Fax: 372 6801 301
 ☒ honda.baltic@honda-eu.com

BELGIUM

Honda Motor Europe (North)
 Doornveld 180-184
 1731 Zellik
 Tel.: 32 26 20 10 00
 Fax: 32 26 20 10 01
<http://www.honda.be>
 ☒ bh_pe@honda-eu.com

BULGARIA

Kirov Ltd.
 49 Tsaritsa Yoana blvd
 1324 Sofia
 Tel.: +359 2 93 30 892
 Fax: +359 2 93 30 814
<http://www.hondakirov.net>
 ☒ honda@kirov.net

CROATIA

Hongoldonia d.o.o.
 Jelkovecka Cesta 5
 10360 Sesvete – Zagreb
 Tel.: +385 1 2002053
 Fax: +385 1 2020754
<http://www.hongoldonia.hr>
 ☒ jure@hongoldonia.hr

CYPRUS

Alexander Dimitriou & Sons Ltd.
 162 Yiannos Kranidiotis avenue
 2235 Latsia, Nicosia
 Tel.: + 357 22 715 300
 Fax: + 357 22 715 400

CZECH REPUBLIC

BG Technik cs, a.s.
 U Zavodiste 251/8
 15900 Prague 5 - Velka Chuchle
 Tel.: +420 2 838 70 850
 Fax: +420 2 667 111 45
<http://www.honda-stroje.cz>

DENMARK

Tima Products A/S
 Tårnfalkvej 16
 2650 Hvidovre
 Tel.: +45 36 34 25 50
 Fax: +45 36 77 16 30
<http://www.tima.dk>

FINLAND

OY Brandt AB.
 Tuupakantie 7B
 01740 Vantaa
 Tel.: +358 20 775 7200
 Fax: +358 9 878 5276
<http://www.brandt.fi>

FRANCE

Honda Relations Clients
 TSA 80627
 45146 St Jean de la Ruelle Cedex
 Tel. 02 38 81 33 90
 Fax. 02 38 81 33 91
<http://www.honda-fr.com>
 ☒ espaceclient@honda-eu.com

GERMANY

Honda Motor Europe (North) GmbH
 Sprendlinger Landstraße 166
 63069 Offenbach am Main
 Tel.: +49 69 8309-0
 Fax: +49 69 8320 20
<http://www.honda.de>
 ☒ info@post.honda.de

GREECE

General Automotive Co S.A.
 71 Leoforos Athinon
 10173 Athens
 Tel.: +30 210 349 7809
 Fax: +30 210 346 7329
<http://www.honda.gr>
 ☒ info@saracakis.gr

HUNGARY

Motor.Pedo Co., Ltd.
 Kamaraerdei út 3.
 2040 Budaors
 Tel.: +36 23 444 971
 Fax: +36 23 444 972
<http://www.hondakisgepek.hu>
 ☒ info@hondakisgepek.hu

ICELAND

Bernhard ehf.
 Vatnagarðar 24-26
 104 Reykjavík
 Tel.: +354 520 1100
 Fax: +354 520 1101
<http://www.honda.is>

IRELAND

Two Wheels Ltd.
 M50 Business Park, Ballymount
 Dublin 12
 Tel.: +353 1 4381900
 Fax: +353 1 4607851
<http://www.hondaireland.ie>
 ☒ service@hondaireland.ie

ITALY

Honda Italia Industriale S.p.A.
 Via della Cecchignola, 5/7
 00143 Roma
 Tel.: +848 846 632
 Fax: +39 065 4928 400
<http://www.hondaitalia.com>
 ☒ info.power@honda-eu.com

MALTA

The Associated Motors Company Ltd.
 New Street in San Gwakklin Road
 Mriehel Bypass, Mriehel QRM17
 Tel.: +356 21 498 561
 Fax: +356 21 480 150

NETHERLANDS

Honda Motor Europe (North)
 Afd. Power Equipment-Caproniaaan 1
 1119 NN Schiphol-Rijk
 Tel.: +31 20 7070000
 Fax: +31 20 7070001
<http://www.honda.nl>

NORWAY

Berema AS
 P.O. Box 454
 1401 Ski
 Tel.: +47 64 86 05 00
 Fax: +47 64 86 05 49
<http://www.berema.no>
 ☒ berema@berema.no

POLAND

Aries Power Equipment Sp. z o.o.
 ul. Wroclawska 25
 01-493 Warszawa
 Tel.: +48 (22) 861 4301
 Fax: +48 (22) 861 4302
<http://www.ariespower.pl> - www.mojahonda.pl
 ☒ info@ariespower.pl

PORTUGAL

Honda Portugal, S.A.
 Rua Fontes Pereira de Melo 16
 Abrunheira, 2714-506 Sintra
 Tel.: +351 21 915 53 33
 Fax: +351 21 915 23 54
<http://www.honda.pt>
 ☒ honda.produtos@honda-eu.com

REPUBLIC OF BELARUS

Scanlink Ltd.
 Kozlova Drive, 9
 220037 Minsk
 Tel.: +375 172 999 090
 Fax: +375 172 999 900
<http://www.hondapower.by>

ROMANIA

Hit Power Motor Srl
 Calea Giulesti N° 6-8 - Sector 6
 060274 Bucuresti
 Tel.: +40 21 637 04 58
 Fax: +40 21 637 04 78
<http://www.honda.ro>
 ☒ hit_power@honda.ro

RUSSIA

Honda Motor RUS LLC
 21, MKAD 47 km., Leninsky district.
 Moscow region, 142784 Russia
 Tel.: +7 (495) 745 20 80
 Fax: +7 (495) 745 20 81
<http://www.honda.co.ru>
 ☒ postoffice@honda.co.ru

SERBIA & MONTENEGRO

Bazis Grupa d.o.o.
 Grcica Milenka 39
 11000 Belgrade
 Tel.: +381 11 3820 295
 Fax: +381 11 3820 296
<http://www.hondasrbija.co.rs>

SLOVAK REPUBLIC

Honda Slovakia, spol. s r.o.
 Prievozska 6 - 821 09 Bratislava
 Tel.: +421 2 32131112
 Fax: +421 2 32131111
<http://www.honda.sk>

SLOVENIA

AS Domzale Moto Center D.O.O.
 Blatnica 3A
 1236 Trzin
 Tel.: +386 1 562 22 42
 Fax: +386 1 562 37 05
<http://www.as-domzale-motoc.si>

SPAIN & LAS PALMAS PROVINCE

(Canary Islands)
Greens Power Products, S.L.
 Avda. Ramon Ciurans, 2
 08530 La Garriga - Barcelona
 Tel.: +34 3 860 50 25
 Fax: +34 3 871 81 80
<http://www.hondaencasa.com>

SWEDEN

Honda Nordic AB
 Box 50583 - Västskustvägen 17
 20215 Malmö
 Tel.: +46 (0)40 600 23 00
 Fax: +46 (0)40 600 23 19
<http://www.honda.se>
 ☒ hepsinfo@honda-eu.com

SWITZERLAND

Honda Suisse S.A.
 10, Route des Moulières
 1214 Vernier - Genève
 Tel.: +41 (0)22 939 09 09
 Fax: +41 (0)22 939 09 97
<http://www.honda.ch>

TENERIFE PROVINCE

(Canary Islands)
Automocion Canarias S.A
 Carretera General del Sur, KM 8.8
 38107 Santa Cruz de Tenerife
 Tel.: 34 (922) 620 617
 Fax: 34 (922) 618 042
<http://www.aucasa.com>
 ☒ ventas@aucasa.com
 ☒ taller@aucasa.com

TURKEY

Anadolu Motor Uretim ve Pazarlama AS
 Esentepe mah. Anadolu
 Cad. No: 5
 Kartal 34870 Istanbul
 Tel.: +90 216 389 59 60
 Fax: +90 216 353 31 98
<http://anadolumotor.com.tr>
 ☒ antor@antor.com.tr

UKRAINE

Honda Ukraine LLC
 101 Volodymyrska Str. Build. 2
 Kyiv 01033
 Tel.: +380 44 390 14 14
 Fax: +380 44 390 14 10
<http://www.honda.ua>
 ☒ cr@honda.ua

UNITED KINGDOM

Honda (UK) Power Equipment
 470 London Road
 Slough - Berkshire, SL3 8QY
 Tel.: +44 (0)845 200 8000
<http://www.honda.co.uk>

- 1) Undertegnede, Takayoshi Fukai, som repræsenterer producenten erklærer herved, at produktet beskrevet nedenfor opfylder alle retningslinier i maskindirektivet. Produktet opfylder også bestemmelserne i:
Direktiv: **2006/42/EU, 98/37/EU**

- Direktiv om støjemission fra maskiner til udendørs brug:
Direktiv: **2000/14/EU – 2005/88/EU**

- EMC direktiv: **2004/108/EU**

- 2) Beskrivelse af produktet:

- a) Fabrikat: **Honda**
b) Kategori: **Græstrimmer**
c) Type: **UMK425E1 (LEET - UEET), UMK435E1 (LEET – U9ET)**
d) Stelnummer:

UMK425E1 UEET	HAJF	1 010 000 ~ 1 025 584
UMK425E1 LEET	HAHF	1 010 000 ~ 1 028 240
UMK435E1 U9ET	HALF	2 000 001 ~ 2 013 712
UMK435E1 LEET	HAKF	1 010 000 ~ 1 026 064

- 3) Direktiv om støjemission fra maskiner til udendørs brug:

- a) Målt støjniveau: **108 dB(A) (UMK425E1 – UMK435E1)**
b) Garanteret støjniveau **109 dB(A) (UMK425E1 – UMK435E1)**
c) Støjparameter:
Netto motoreffekt **0,72 kW/7.000 min-1 (UMK425E1)**
1,00 kW/7.000 min-1 (UMK435E1)

- d) Overensstemmelsens vurderingsprocedure
Annex V

- e) Bemyndiget organ: **N/A**

- 4) Producent: **Honda France Manufacturing S.A.S**
Pôle 45 - Rue des Chataîgniers
45140 ORMES - FRANCE

- 5) Autoriseret repræsentant for udfærdigelsen af den tekniske dokumentation:
Honda France Manufacturing S.A.S
Pôle 45 - Rue des Chataîgniers
45140 ORMES - FRANCE

- 6) Reference til harmoniserede standarder:
EN ISO 11806 : 2008
EN ISO 14982 : 1998

- 7) Andre nationale standarder eller specifikationer:
N/A

Sted: **ORMES** Dato: **01 12 2009** Formand: **Takayoshi Fukai**

Underskrift:

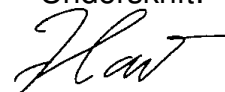

EGNE NOTATER

www.delpin.dk

www.delpin.dk

www.delpin.dk

UMK425E1 - UMK435E1

**3RVL6602 – 0110
00X3R-VL6-6021**

DK 04/10 - skn

IMPORTØR



TIMA PRODUCTS A/S

**TÅRNFALKEVEJ 16 2650 HVIDOVRE
TELEFON 36 34 25 50 TELEFAX 36 77 16 30**